

ИЗГОТОВЛЕНИЕ НОВОГОДНЕГО ПЛАТЬЯ

Федотенкова А.

г. Асбест, МАОУ СОШ № 24 с углублённым изучением отдельных предметов, 9 а класс

Научный руководитель: Федотенкова М.В., учитель технологии, г. Асбест, МАОУ СОШ № 24 с углублённым изучением отдельных предметов

Обоснование возникшей проблемы

Зима, это, пожалуй, самое «праздничное» время года. Поводов надеть великолепный вечерний наряд – более чем достаточно. Особое место занимают новогодние модели, которые выбирают с особым пристрастием и значением. Если следовать прищипке и встретить Новый год во всем блеске элегантности, то весь следующий пройдет под этим же знаком. Скоро у нас в школе новогодний вечер, и для меня, как и для других девочек, стоит выбор «А в чем пойти? А что одеть?» Хочется быть неотразимой, красивой. А в магазинах все платья или очень дорогие, или однообразные модели. И поэтому я решила сшить себе платье сама.

Цель моего проекта: изготовление нарядного вечернего платья, которое позже я надену на Новый год.

Для достижения этой цели я поставила себе несколько **задач**:

- рассмотреть тенденции вечерней моды;
- рассмотреть возможные варианты изделий и выбрать оптимальный;
- разработать технологическую карту и сшить по ней изделие;
- публично представить работу.

Тенденции вечерней моды

Нашим самым любимым праздником всегда будет Новый год, и поэтому нет ничего удивительного в том, что готовиться к нему все начинают заранее. Особенно это касается девушек, ведь нужно успеть тщательно продумать праздничное меню, украсить дом, купить подарки, но самое главное – выбрать модное и прекрасное платье.

Подходящий наряд для новогоднего торжества играет очень важную роль, поэтому от выбора платья зависит успех всей праздничной вечеринки, настроение каждой девушки и даже судьба. Правильно подобранный наряд обязательно должен прийтись по душе Хозяйке грядущего года, чтобы она нас одарила приятными подарками.

По восточному календарю грядущий год пройдет под знаком Желтой Земляной Собаки. В год Желтой Земляной Собаки следует избегать слишком откровенных, коротких и открытых платьев, обнажающих плечи и спину. Нужно одеться скромно

и сдержанно, но наряд должен быть хорошего качества. Не стоит выбирать одежду с блестками. Это вовсе не говорит о том, что украшения и аксессуары не нужны. Они могут сделать костюм неповторимым и создать праздничное настроение.

Итак, в чем встречать новый год 2018? Лучше в нарядах классического стиля. Ну, а что касается цветов, то это должны быть желтые и коричневые тона. С украшениями тоже следует быть аккуратнее. Отлично подойдут золотые и серебряные цепочки, бусы из натурального дерева и подвески с камнями – авантюрином или янтарем. Сразу же спрячьте подальше от Собаки все то, что напечет ей о ее конкурентах – леопардовые лосины, тигровые расцветки и принты в таком же «духе». Оригинально будут смотреться в наряде такие оттенки, как бежевый, серый, палевый, дымчатый, золотистый, кофейный и черный. Учтите, всего должно быть в меру.

Общие тенденции новогодних платьев 2018 года

Крой и силуэт

Дружелюбная собака обязательно оценит простоту кроя. Платье-футляр миди идеально впишется в концепцию новогодней вечеринки. Для коротких платьев выбирайте фасон с широкой юбкой, и тогда самый современный праздничный

женский образ вам обеспечен! Простой крой легко компенсировать обилием бижутерии. Не ограничивайте себя в украшениях. Бусы, кольцо, браслеты, серьги помогут довести образ до совершенства. Но если ваш наряд декорирован вышивкой, рисунками, аппликациями, то с дополнительными аксессуарами будьте осторожны.

Ткани

Бархатистые текстуры тканей вне конкуренции. Бархат смотрится очень богато, облегает, словно вторая кожа. Возьмите на заметку ткани под замшу. Они приятны на ощупь, не так сильно мнутся. Тонкий шелк и кружевное полотно также в лидерах на новогоднем балу. Органза и шифон заслуживают самого пристального внимания со стороны модниц при создании воздушного и пышного новогоднего наряда.



Рис. 1. Модель 1



Рис. 2. Модель 2



Рис. 3. Модель 3

Модные детали

На пике популярности флористическая отделка. Платье с цветами гармонично смотрится даже в зимнюю стужу. Цветы в причёске сделают образ завершенным. А вот обматывать себя мишурой не стоит. Вы же не елка! Лучше подберите эффектное боа или палантин. Не забывайте про удобную обувь. Для фотографирования на память возьмите любимые шпильки. А когда начнутся танцы, смело доставайте балетки.

Выбор варианта изделия

Требования к изделию:

1. Простая конструкция изделия
2. Небольшой расход ткани
3. Доступная технология изготовления
4. Модное
5. Удобное в носке
6. Модная расцветка
7. Из натуральной ткани

Таблица 1

Выбор лучшей идеи

| Модели платьев | Критерии выбора | | | | | | | Сумма баллов |
|-------------------|-----------------|---|---|---|---|---|---|--------------|
| | 1 | 2 | 3 | 4 | 5 | 6 | 7 | |
| Модель 1 (рис. 1) | - | - | - | + | + | + | - | 3 |
| Модель 2 (рис. 2) | - | - | - | + | - | + | + | 3 |
| Модель 3 (рис. 3) | + | + | + | + | + | + | + | 7 |

Вывод: оценив все модели платьев, я выбрала модель № 3, так как это изделие отвечает всем требованиям, предъявляемых к изделию. У меня не так много времени и небольшой метраж ткани, чтобы шить сложное изделие; а модель № 3 проста в изготовлении, предполагает использование минимального количества ткани и времени.

Последовательность изготовления

Для изготовления платья мне понадобится:

1. Материал:
 - вискоза бирюзового цвета 100x150 см;
 - шёлк белого цвета 20 см;
 - косая бейка бирюзового цвета;
 - нитки х/б бирюзового цвета;
 - бусины жемчужного цвета
2. Оборудование:
 - швейная машина;
 - утюг
3. Инструменты:
 - ножницы;
 - иглы
4. Приспособление:
 - распарыватель;
 - лекало

Техника безопасности при изготовлении изделия

При изготовлении изделия следует соблюдать ТБ:



- ножницы следует класть сомкнутыми лезвиями от работающего;





– передавать ножницы нужно кольцами вперед и только с сомкнутыми лезвиями;
 – хранить иглы и булавки следует в специальных коробочках или подушечках, использовать магнит для поиска упавших игл и булавок;
 – возле швейной машины не должны находиться посторонние предметы;

– нельзя наклоняться близко к движущимся частям машины;
 – нельзя производить ремонтные работы при включённом электропитании;
 – при выполнении ручных работ нельзя использовать погнутые или ржавые иглы и булавки;

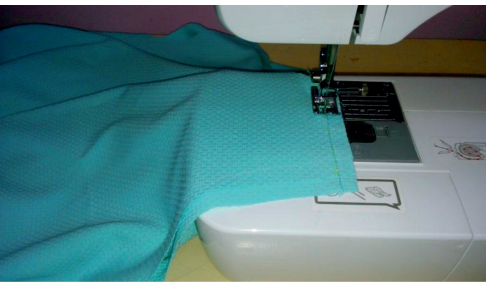
Таблица 2

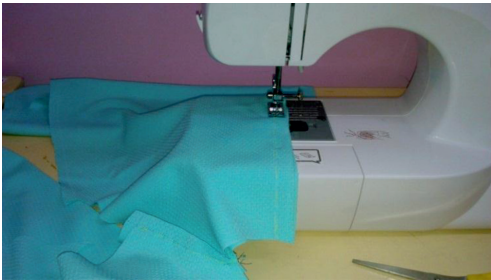
Технологическая карта изготовления платья

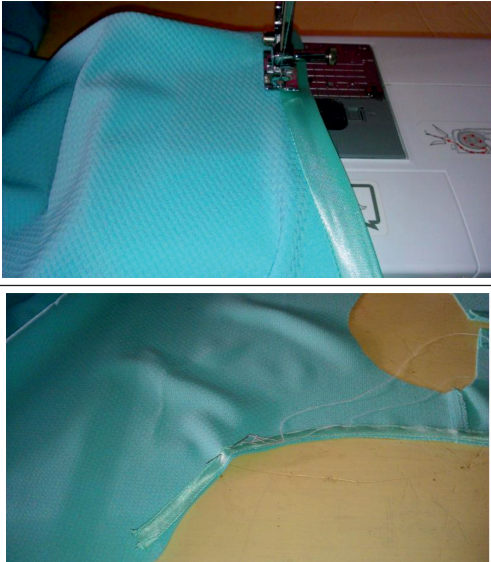
| № п/п | Последовательность выполнения операций, технические условия | Графическое изображение | Оборудование, инструменты, приспособления |
|-------|--|--|--|
| 1 | 2 | 3 | 4 |
| 1 | Раскроить из ткани детали платья, перевести меловые линии. |  | Английские булавки, закройный мел, раскройные ножницы лекало, |
| 2 | Сметать плечевые и средний швы платья. Сметать боковые швы |  | х/б нитки контрастного цвета, ручная игла, английские булавки |
| 3. | Произвести примерку платья, осноровку после примерки, начиная со спинки | - | - |
| 4. | Стачать плечевые срезы и средний срез спинки платья. Удалить нитки сметывания. Обметать. Плечевые швы заутюжить на спинку, средний шов – разутюжить. |  | Швейная машина, х/б нитки, ножницы, распарыватель, оверлок, утюг |

| | | | |
|-----------|---|--|---|
| | |  | |
| <p>5.</p> | <p>Обработать проймы рукавов и горловину косой бейкой.</p> |  | <p>Швейная машина, х/б нитки, ножницы, распарыватель, утюг</p> |
| | |  | |
| <p>6.</p> | <p>Стачать боковые срезы платья, удалить нитки сметывания, выполнить ВТО.</p> |  | <p>Швейная машина, х/б нитки, ножницы, распарыватель, оверлок, утюг</p> |
| <p>7.</p> | <p>Обработать низ изделия зигзагообразной строчкой</p> |  | <p>Швейная машина, х/б нитки, ножницы,</p> |









| | | | |
|----|---|--|---------------------|
| 8. | Выполнить окончательную отделку изделия, ВТО, проверка качества изделия |  | Распарыватель, утюг |
| 9. | Присоединить отделочный воротник к изделию |  | --- |

Таблица 3

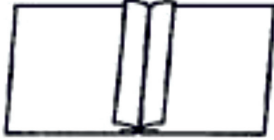
Швы, используемые в изготовлении изделия

| Название шва, рисунок | Графическое изображение |
|--|--|
| Стачной вразутюжку  |  |
| Стачной вразтютюжкв  |  |
| Обтачной в раскол  |  |
| Узкий зиг – заг  | |

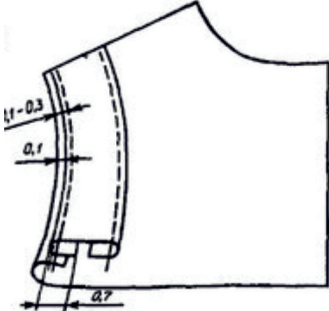
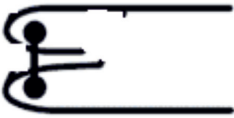
Эколого-экономическое обоснование

Для изготовления изделия я использовала искусственные ткани химического производства, сырьем для получения которых служат отходы хлопка. По своим свойствам она очень походит на натуральный хлопок и поэтому безопасна для человека в процессе эксплуатации. Нитки для соединения деталей кроя – х/б.

Можно сделать вывод, что мое изделие экологически безопасно как для человека, так и для окружающей среды.

Вывод

Рассчитав себестоимость своего изделия и проанализировав ассортимент и его стоимость в магазинах нашего города, которые реализуют подростковую одежду, я пришла к выводу, что мое изделие достаточно доступно в цене, индивидуально и отвечает моему вкусу. Для сравнения: средняя цена нарядного платья для девочки – подростка колеблется от 2500 до 3500

руб, количество одной модели платья от 3 до 5 штук.

Заключение

Ну вот, скоро прекрасный праздник – Новый год. И теперь я с уверенностью могу сказать, что на новогодний вечер я пойду в новом платье, которое сшила сама.

Когда я приступала к работе, мне казалось, что всё так сложно и трудно, что я никогда не смогу сшить платье, ведь это не халат. Но шаг за шагом, строчка за строчкой, шов за швом – и моё платье готово!

Работая над платьем, я узнала новый вид обработки края изделия обтачным швом в раскол косой бейкой, а так – же низа изделия зигзагообразной строчкой.

На мой взгляд, платье получилось неплохо, а значит, цель моего проекта достигнута. Я не буду останавливаться на достигнутом, а продолжу шить изделия не только для себя, но и в качестве подарка для своих родных, близких и друзей.

Таблица 4

Расчет себестоимости изделия

| № п/п | Материал | Необходимое количество | Цена (за единицу) | Сумма затрат |
|--------|------------------------------|------------------------|-------------------|-----------------|
| 1 | Вискоза бирюзового цвета | 100x150 см | 545 руб | 545руб |
| 2 | Шёлк белого цвета | 20 см | 150 руб | 30 руб |
| 3 | Косая бейка бирюзового цвета | 110 см | 75 | 82 руб 50 коп |
| 4 | Нитки | 4 | 55 руб | 220 руб |
| 5 | Нить жемчужных бусин | 1 | 250 | 250 руб |
| Итого: | | | | 1127 руб 50 коп |

Таблица 5

Самооценка, экспертная оценка

| Эксперты | Оценка (самооценка) |
|----------|---|
| Я | По – моему мое платье отвечает требованиям, предъявленным на этапе выбора модели: 1) я смогла сшить платье сама; 2) не потребовалось большого количества ткани; 3) модель платья имеет простую конструкцию; 4) на изготовление было потрачено немного времени; 5) платье нарядное и удобно в носке |
| Бабушка | Бабушка порадовалась за меня, что я, как и мама, шью для себя наряды сама, и назвала меня «Моя рукодельница» |
| Подруги | Ахнули от удивления., а может быть от восхищения. |
| Учитель | А вот учитель у меня очень строгий, мне очень трудно было работать и в то же время легко, ведь мой учитель – это моя мама. Оценивал меня учитель очень строго, требовательно. Оценка моей работы – «хорошо», качество обработки горловины могло быть лучше. |

Реклама изделия

Салон «Золушка»

«Золушка» – это неповторимые и доступные по цене платья в единственном экземпляре. Вы сможете заказать платье, которое будет идеально подходить именно вам. Мы всегда следим за мировыми тенденциями в области вечерней моды и подбираем наряды для девушек особо тщательным образом. Вечер, бал – это всегда волнующее событие в жизни, наверно, каждой девушки. Каждая девочка, девушка мечтает стать Золушкой и выглядеть восхитительно и непревзойденно, когда встретит своего принца. Каждая деталь, каждый элемент наряда должен быть подобран индивидуально и соответствовать образу девушки. Вечернее платье поможет тонко и стильно подчеркнуть всю красоту фигуры и, даже, характер девушки.

Наш салон поможет каждой девушке в выборе своего платья – мечты

Ждем Вас по адресу:

Страна сладких грез

Улица Златоввеек дом Золушки № 1

Мерки для построения чертежа платья

| Название мерки | Условное обозначение мерки | Правило снятия мерки | Назначение мерки | Измерения, см |
|----------------------|----------------------------|---|-----------------------------------|---------------|
| 1 | 2 | 3 | 4 | 5 |
| Полуобхват груди | СгП | Сзади горизонтально по лопаткам, касаясь задних углов подмышечных впадин, спереди через выступающие точки грудных желез | Определение ширины изделия | 36 |
| Длина спины до талии | Дтс | От шейной точки до линии талии через тонкую пластинку, наложенную на выступающие точки лопаток | Определение положения линии талии | 38 |
| Обхват плеча | Оп | Перпендикулярно оси плеча на уровне подмышечной впадины | Определение ширины рукава | 22 |
| Полуобхват шеи | Сш | По основанию шеи над седьмым шейным позвонком и над ярёмной вырезкой | Определение размера горловины | 17 |
| Длина изделия | Ди | От точки основания шеи до желаемой длины изделия | Определение длины изделия | 80 |

Расчеты для построения чертежа плечевого изделия

| № | Буквенное обозначение | Последовательность построения | Расчетная формула | Расчет, см |
|--------------------------|-----------------------|--|-------------------|------------|
| 1 | 2 | 3 | 4 | 5 |
| Построение сетки чертежа | | | | |
| 1 | В | Построить прямой угол с вершиной в точке В | | |
| 2 | ВВ1 | Ширина изделия | $(Сг+Пг):2$ | 21 |
| 3 | ВН | Длина изделия | Ди | 80 |
| 4 | ВВ1Н1Н | Построить прямоугольник | Построение | |
| Построение горловины | | | | |
| 5 | ВВ2 | Ширина горловины | $Сш:3+1$ | 6,6 |
| 6 | ВВ3 | Глубина горловины спинки | $ВВ2:3$ | 2,2 |
| 7 | В2В3 | Линия выреза горловины спинки | построение | |
| 8 | ВВ4 | Глубина горловины переда | $ВВ2+1$ | 7,6 |
| 9 | В2В4 | Линия выреза горловины переда | Построение | |

| Построение проймы | | | | |
|------------------------------------|-----------|--------------------------------|------------|------------|
| 10 | B2B5 | Ширина плеча | Построение | 7 |
| 11 | B5B6 | Спуск плечевого ската | Построение | 1 |
| 12 | B5Г1 | Линия проймы | Построение | 2,5 3,0 |
| Построение линии бока, низа, талии | | | | |
| 13 | ГГ2=ГГ1 | построение | 6 см | 6 |
| 14 | Г2Г3=Г3Г1 | Разделить отрезок Г2Г1 пополам | Построение | |
| 15 | Г3Г4 | Глубина прогиба | 1,5 см | 1,5 |
| 16 | Г1Г4Г2 | Построение | Построение | |
| 17 | Н1Н2 | Расширение низа | 8-12 см | 1,5 |
| 18 | Г2Н2 | Линия бока | Построение | |
| 19 | Н2Н3 | Повышение линии бока | П/в 1,5 см | 1,5 |
| 20 | НН4=Н4Н1 | Разделить отрезок НН1 пополам | Построение | |
| 21 | НН4Н3 | Линия низа | Построение | |
| 22 | | Обвести контур чертежа | | |

Список литературы

1. Синицина Н.В. «Технология ведения дома 6 класс». – М. Вентана-Граф, 2015. – 160 с.
2. Бурда-журнал моды
3. Интернет
4. Ффулкс Фиона «Как читать моду». – М. РИПОЛ классик, 2011. – 256 с.
5. Синицина Н.В. «Технология ведения дома 7 класс». – М. Вентана-Граф, 2015. – 160 с.